

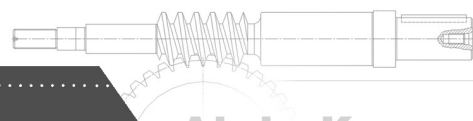

Außenläufer-Aufzugmaschine mit verlängerte Welle für untenstehende Anordnung



Alois Kasper GmbH Aufzugfabrik - D-66620 Primstal

Telefon +49(0)6875-7007-0 Telefax +49(0)6875-7007-40
 www.kasper-aufzuege.com info@kasper-aufzuege.com

Maschinentype	Maßblatt Nr.:	Außenlager Nr.:	Achsabstand a (mm)	b	c1	c2	d1	d2	e	f	g	h1	h2	i
FCT500/4-A-F-S	P10	SNV170	126	100	22	35	68	75	180	360	400	165	112	180
FCT400/5-A-F-S	P10	SNV180	126	100	22	40	78	81	180	360	400	165	112	180
FDT600/4-A-F-S	P20	SNV180	148	100	25	40	78	81	150	300	370	205	112	130
FCTG600/5-A-F-S	P30	SNV200	180,5	130	22	45	80	90	130	260	304	250	125	130
FCTG500/6-A-F-S	P30	SNV215	180,5	130	22	45	88	100	130	260	304	250	140	130
FCTG370/8-A-F-S	P30	SNV230	180,5	150	22	50	108	130	130	260	304	250	150	130
FCTG580/8-A-F-S	P40	SNV240	273	150	28	50	98	110	150	300	350	310	150	220

Maschinentype	Maßblatt Nr.:	j	k	l	m	n	o	p	q	r	s	t	u	w	y
FCT500/4-A-F-S	P10	180	360	203	409	168	290	345	27	22	100	150	5	90	219
FCT400/5-A-F-S	P10	180	360	203	409	168	320	380	32	26	110	160	5	90	223
FDT600/4-A-F-S	P20	230	360	223	497	206	320	380	32	26	110	160	5	90	223
FCTG600/5-A-F-S	P30	130	260	325	566	200	350	410	32	26	120	175	2,5	130	223
FCTG500/6-A-F-S	P30	130	260	325	566	200	350	410	32	26	120	175	2,5	130	271
FCTG370/8-A-F-S	P30	130	260	325	566	200	380	445	35	28	130	190	5	150	271
FCTG580/8-A-F-S	P40	220	440	372	690	230	390	450	35	28	130	185	2,5	150	298

Maschinentype	Maßblatt Nr.:	z	A max.	B	C	D1	D2	E	F	G	H	Achsbelastung max. daN
FCT500/4-A-F-S	P10	73,2	1335	1618,2	55	520	523	1205	210	130	633	1760
FCT400/5-A-F-S	P10	73,2	1335	1618,2	55	520	523	1200	210	135	702,5	2475
FDT600/4-A-F-S	P20	73,2	1335	1618,2	55	485	488	1200	210	135	702,5	2475
FCTG600/5-A-F-S	P30	88,2	1395	1735,2	70	610	613	1240	135	155	857	2300
FCTG500/6-A-F-S	P30	97,4	1375	1724,4	70	525	528	1220	155	155	857	3050
FCTG370/8-A-F-S	P30	111,5	1365	1728,5	80	610	615	1190	155	175	857	4900
FCTG580/8-A-F-S	P40	111,5	1330	1726,5	80	610	615	1160	190	170	1051,5	3700

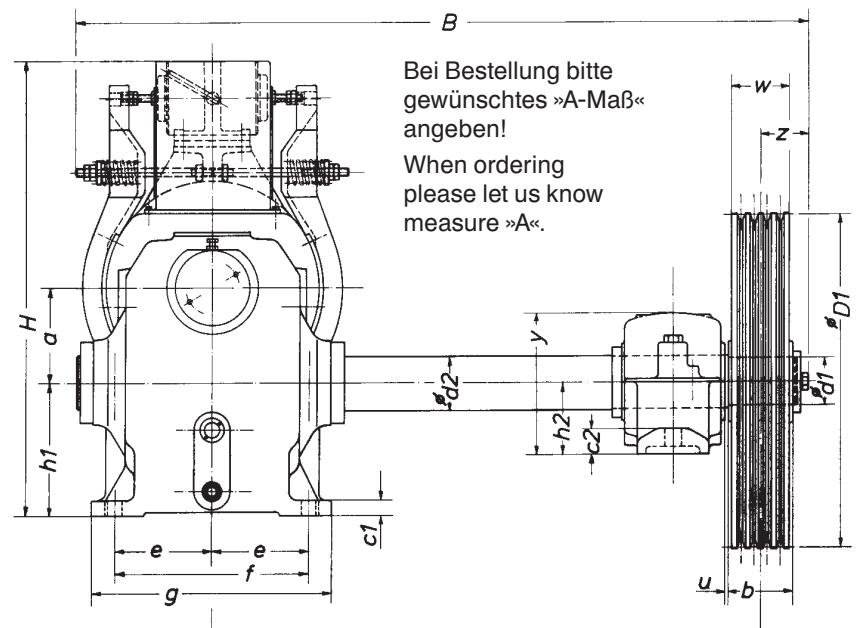

Bei Bestellung bitte gewünschtes »A-Maß« angeben!
 When ordering please let us know measure »A«.

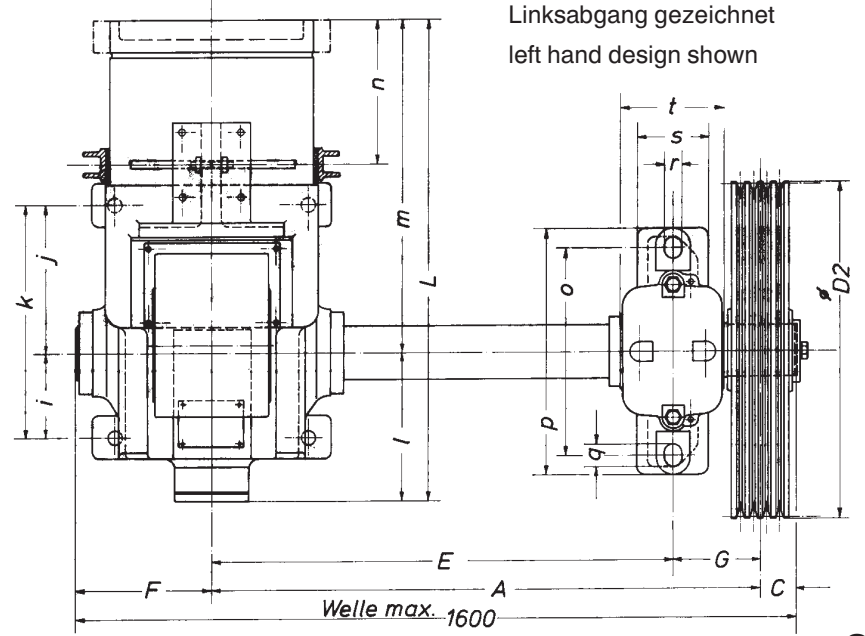

Linksabgang gezeichnet
 left hand design shown

SW